



Características gerais

Grupo filtrante

- Painel de comandos mecânico
- 2 lâmpadas LED
- Três velocidades
- Filtros metálicos decorativos
- Integrável em móveis de cozinha
- Piloto indicativo de funcionamento
- Motor de dupla turbina
- Capacidade de extração (*): 156 m³/h - máx. 315 m³/h
- Nível de potência sonora (*): 53 dBA - máx. 67 dBA
- Possibilidade de funcionamento em recirculação (filtro CNL 1C)

Desenho técnico

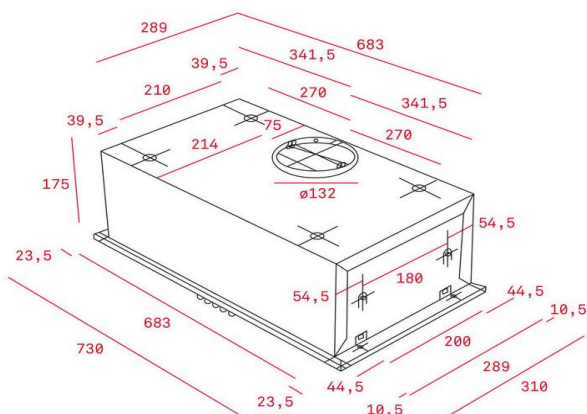

Cor

Código

EAN

- | Cor | Código | EAN |
|--------|--------|---------------|
| • Inox | 121481 | 8421152036402 |

Dados técnicos

- | | |
|--|-----|
| • Classificação energética | D |
| • Fluxo de ar (Qmin) m ³ /h (*) | 156 |
| • Fluxo de ar (Qmax) m ³ /h (*) | 315 |
| • Fluxo de ar (Qboost) m ³ /h (*) | n.a |
| • Pot. sonora (LwA) veloc. min. dBA (*) | 53 |
| • Pot. sonora (LwA) veloc. máx. dBA (*) | 67 |
| • Pot. sonora (LwA) veloc. Boost. dBA(*) | n.a |

(*) Reg. Delegado Europeu n.º 65/2014 da comissão de 1 de outubro de 2013.

A Teka Portugal SA, declina toda a sua responsabilidade mediante eventuais alterações de produto, inexactidões devidas a erros de transcrição, impressão ou fotográficos.