

## Características gerais

### Chaminé decorativa de parede

- Painel de comandos eletrónico retroiluminados com display digital branco
- Barra de iluminação LED
- Três velocidades + uma intensiva
- Indicador digital de velocidade selecionada
- Funcionamento temporizado
- Filtros metálicos decorativos em inox
- Motor blindado de dupla turbina ECOPOWER
- Capacidade de extração (\*): min. 305 m<sup>3</sup>/h - máx. 735 m<sup>3</sup>/h
- Nível de potência sonora (\*): min. 54 dBA - máx. 68 dBA
- Possibilidade de funcionamento em recirculação (SET 1/N1)

## Desenho técnico

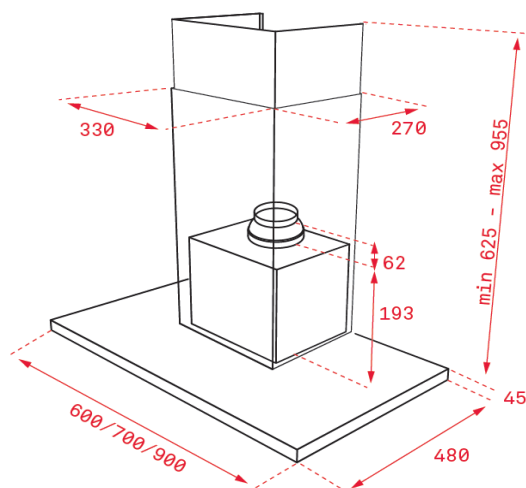

(\*) Reg. Delegado Europeu n.º 65/2014 da comissão de 1 de outubro de 2013.

A Teka Portugal SA, declina toda a sua responsabilidade mediante eventuais alterações de produto, inexactidões devidas a erros de transcrição, impressão ou fotográficos.

Cor	Código	EAN
V. preto (985)	111112	8421152157350
V. preto (785)	111111	8421152157343
V. preto (685)	111110	8421152157336

## Dados técnicos

• Classificação energética	A
• Fluxo de ar (Qmin) m <sup>3</sup> /h (*)	305
• Fluxo de ar (Qmax) m <sup>3</sup> /h (*)	586
• Fluxo de ar (Qboost) m <sup>3</sup> /h (*)	735
• Pot. sonora (LwA) veloc. min. dBA (*)	54
• Pot. sonora (LwA) veloc. máx. dBA (*)	68
• Pot. sonora (LwA) veloc. Boost. dBA(*)	72